

**D V P K**

katalogové číslo	popis součásti		jednotky	délka
F533101	Žlab pro prasata S30-1m	Atro-beton	ks	1 m
F5331011	Žlab pro prasata S30-0,1m	Atro-beton	ks	0,1m
F5331012	Žlab pro prasata S30-0,2m	Atro-beton	ks	0,2m
F5331013	Žlab pro prasata S30-0,3m	Atro-beton	ks	0,3m
F5331014	Žlab pro prasata S30-0,4m	Atro-beton	ks	0,4m
F5331015	Žlab pro prasata S30-0,5m	Atro-beton	ks	0,5m
F5331016	Žlab pro prasata S30-0,6m	Atro-beton	ks	0,6m
F5331017	Žlab pro prasata S30-0,7m	Atro-beton	ks	0,7m
F5331018	Žlab pro prasata S30-0,8m	Atro-beton	ks	0,8m
F5331019	Žlab pro prasata S30-0,9m	Atro-beton	ks	0,9m

## Žlab pro prasata S30

20.3.2009

délka max	1000 mm
šířka	300 mm
výška	140 mm
hmotnost	17 kg/m

katalogové číslo	popis součásti		jednotky
F533101K	Přepážka pro S 30	Atro-beton	ks

## Přepážka pro S30

20.3.2009

DOCHOV	VÝKRM	PRASNICE	KANCI
D	V	P	K

## ŽLABY POLYMER- BETONOVÉ

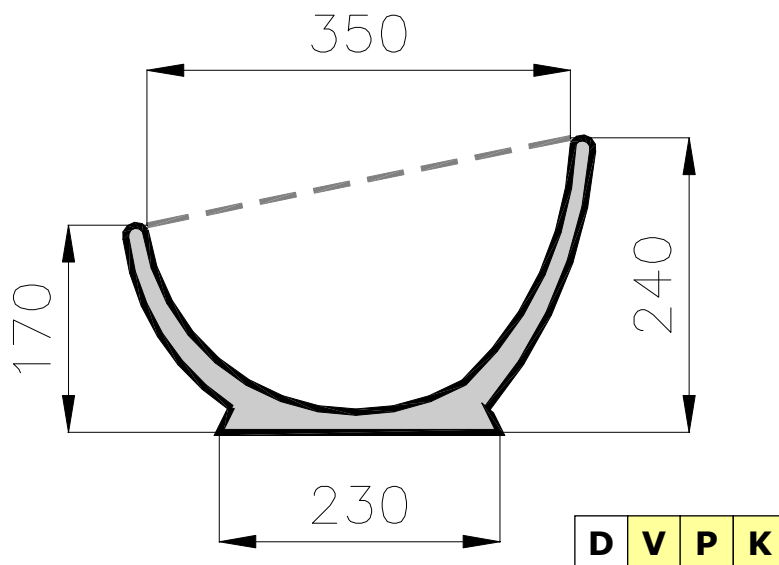

### Žlab pro prasata S35

20.3.2009

délka max	1000 mm
šířka	350 mm
výška	170 mm
výška 2	240 mm
hmotnost	30 kg/m

katalogové číslo	popis součásti		jednotky	délka
F533102	Žlab pro prasata S 35-1m	Atro-beton	ks	1 m
F5331021	Žlab pro prasata S35-0,1m	Atro-beton	ks	0,1m
F5331022	Žlab pro prasata S35-0,2m	Atro-beton	ks	0,2m
F5331023	Žlab pro prasata S35-0,3m	Atro-beton	ks	0,3m
F5331024	Žlab pro prasata S35-0,4m	Atro-beton	ks	0,4m
F5331025	Žlab pro prasata S35-0,5m	Atro-beton	ks	0,5m
F5331026	Žlab pro prasata S35-0,6m	Atro-beton	ks	0,6m
F5331027	Žlab pro prasata S35-0,7m	Atro-beton	ks	0,7m
F5331028	Žlab pro prasata S35-0,8m	Atro-beton	ks	0,8m
F5331029	Žlab pro prasata S35-0,9m	Atro-beton	ks	0,9m
F533102L	Žlab pro prasata S35L-1m	Atro-beton zakončen L	ks	1 m
F533102L1	Žlab pro pras. S35L-0,1m	Atro-beton zakončen L	ks	0,1m
F533102L2	Žlab pro pras. S35L-0,2m	Atro-beton zakončen L	ks	0,2m
F533102L3	Žlab pro pras. S35L-0,3m	Atro-beton zakončen L	ks	0,3m
F533102L4	Žlab pro pras. S35L-0,4m	Atro-beton zakončen L	ks	0,4m
F533102L5	Žlab pro pras. S35L-0,5m	Atro-beton zakončen L	ks	0,5m
F533102L6	Žlab pro pras. S35L-0,6m	Atro-beton zakončen L	ks	0,6m
F533102L7	Žlab pro pras. S35L-0,7m	Atro-beton zakončen L	ks	0,7m
F533102L8	Žlab pro pras. S35L-0,8m	Atro-beton zakončen L	ks	0,8m
F533102L9	Žlab pro pras. S35L-0,9m	Atro-beton zakončen L	ks	0,9m
F533102R	Žlab pro prasata S35R-1m	Atro-beton zakončen P	ks	1 m
F533102R1	Žlab pro pras. S35R-0,1m	Atro-beton zakončen P	ks	0,1m
F533102R2	Žlab pro pras. S35R-0,2m	Atro-beton zakončen P	ks	0,2m
F533102R3	Žlab pro pras. S35R-0,3m	Atro-beton zakončen P	ks	0,3m
F533102R4	Žlab pro pras. S35R-0,4m	Atro-beton zakončen P	ks	0,4m
F533102R5	Žlab pro pras. S35R-0,5m	Atro-beton zakončen P	ks	0,5m
F533102R6	Žlab pro pras. S35R-0,6m	Atro-beton zakončen P	ks	0,6m
F533102R7	Žlab pro pras. S35R-0,7m	Atro-beton zakončen P	ks	0,7m
F533102R8	Žlab pro pras. S35R-0,8m	Atro-beton zakončen P	ks	0,8m
F533102R9	Žlab pro pras. S35R-0,9m	Atro-beton zakončen P	ks	0,9m

katalogové číslo	popis součásti		jednotky
F533102K	Přepážka pro S 35	Atro-beton	ks

### Přepážka pro S35

20.3.2009

DOCHOV	VÝKRM	PRASNICE	KANCI
D	V	P	K

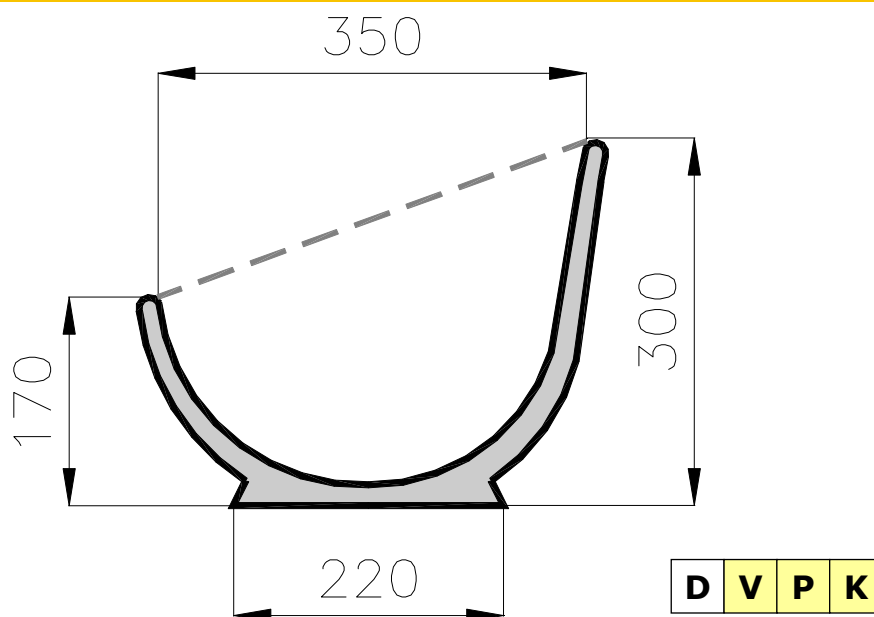

katalogové číslo	popis součásti		jednotky	délka
F533103	Žlab pro prasata SH35-1m	Atro-beton	ks	1 m
F5331031	Žlab pro pras. SH35-0,1m	Atro-beton	ks	0,1m
F5331032	Žlab pro pras. SH35-0,2m	Atro-beton	ks	0,2m
F5331033	Žlab pro pras. SH35-0,3m	Atro-beton	ks	0,3m
F5331034	Žlab pro pras. SH35-0,4m	Atro-beton	ks	0,4m
F5331035	Žlab pro pras. SH35-0,5m	Atro-beton	ks	0,5m
F5331036	Žlab pro pras. SH35-0,6m	Atro-beton	ks	0,6m
F5331037	Žlab pro pras. SH35-0,7m	Atro-beton	ks	0,7m
F5331038	Žlab pro pras. SH35-0,8m	Atro-beton	ks	0,8m
F5331039	Žlab pro pras. SH35-0,9m	Atro-beton	ks	0,9m

katalogové číslo	popis součásti		jednotky
F533103L	Žlab pro prasata SH 35EL	0,5m zakonč. L	ks

katalogové číslo	popis součásti		jednotky
F533103R	Žlab pro prasata SH 35ER	0,5m zakonč. P	ks

katalogové číslo	popis součásti		jednotky
F533101K	Přepážka pro SH 35	Atro-beton	ks

## ŽLABY POLYMER- BETONOVÉ

### Žlab pro prasata SH35

20.3.2009

délka max	1000 mm
šířka	300 mm
výška	170 mm
výška	300 mm
hmotnost	32 kg/m

### Žlab pro prasata SH35 0.5m zakončen

20.3.2009

### Přepážka pro SH35

20.3.2009

DOCHOV	VÝKRM	PRASNICE	KANCI
D	V	P	K

## ŽLABY POLYMER- BETONOVÉ

### Žlab pro prasata S46

20.3.2009

délka max	1000 mm
šířka	460 mm
výška	170 mm
hmotnost	30 kg/m

### Přepážka pro S46

20.3.2009

### Žlab pro prasata S46 jednostranně zakončen

20.3.2009

délka max	1000 mm
šířka	460 mm
výška	170 mm

### Žlab pro prasata 350S / 600

20.3.2009

délka	600 mm
šířka	350 mm
výška	180 mm
výška 2	240 mm
hmotnost	26 kg

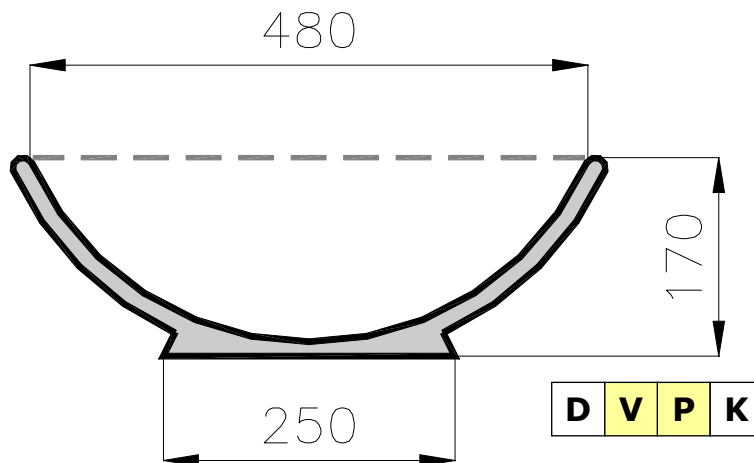

katalogové číslo	popis součásti		jednotky	délka
F533104	Žlab pro prasata S 46-1m	1m Atro-beton	ks	1 m
F5331041	Žlab pro pras. S46-0,1m	Atro-beton	ks	0,1m
F5331042	Žlab pro pras. S46-0,2m	Atro-beton	ks	0,2m
F5331043	Žlab pro pras. S46-0,3m	Atro-beton	ks	0,3m
F5331044	Žlab pro pras. S46-0,4m	Atro-beton	ks	0,4m
F5331045	Žlab pro pras. S46-0,5m	Atro-beton	ks	0,5m
F5331046	Žlab pro pras. S46-0,6m	Atro-beton	ks	0,6m
F5331047	Žlab pro pras. S46-0,7m	Atro-beton	ks	0,7m
F5331048	Žlab pro pras. S46-0,8m	Atro-beton	ks	0,8m
F5331049	Žlab pro pras. S46-0,9m	Atro-beton	ks	0,9m

katalogové číslo	popis součásti		jednotky
F533104K	Přepážka pro S 46	Atro-beton	ks

katalogové číslo	popis součásti		jednotky	délka
F533104E	Žlab pro prasata S 46E	1m Atro-beton zakončen	ks	1 m

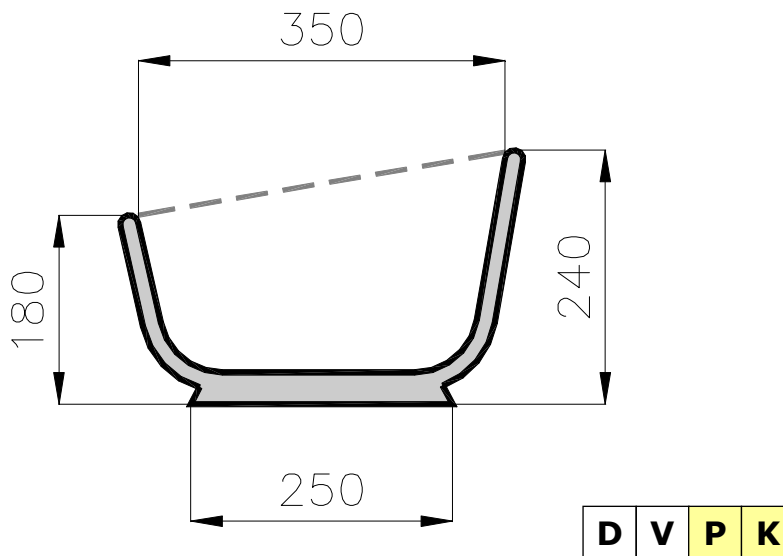

katalogové číslo	popis součásti		jednotky	délka
F5331216	Žlab pro prasata 350S/600	0,6m Atro-beton uzavřen	ks	0.6 m

DOCHOV	VÝKRM	PRASNICE	KANCI
D	V	P	K

C - černé provedení (bez povrchové úpravy), G - galvanicky pozinkovaný, N - nerezový, P - pozinkovaný, Z - žárově zinkovaný

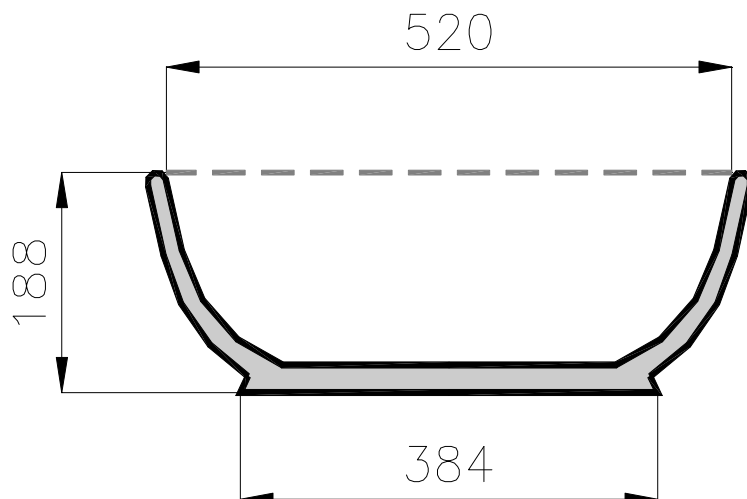

**D V P K**

katalogové číslo	popis součásti		jednotky	délka
F533105	Žlab pro prasata S52-1m	Atro-beton	ks	1 m
F5331051	Žlab pro prasata S52-0,1m	Atro-beton	ks	0,1m
F5331052	Žlab pro prasata S52-0,2m	Atro-beton	ks	0,2m
F5331053	Žlab pro prasata S52-0,3m	Atro-beton	ks	0,3m
F5331054	Žlab pro prasata S52-0,4m	Atro-beton	ks	0,4m
F5331055	Žlab pro prasata S52-0,5m	Atro-beton	ks	0,5m
F5331056	Žlab pro prasata S52-0,6m	Atro-beton	ks	0,6m
F5331057	Žlab pro prasata S52-0,7m	Atro-beton	ks	0,7m
F5331058	Žlab pro prasata S52-0,8m	Atro-beton	ks	0,8m
F5331059	Žlab pro prasata S52-0,9m	Atro-beton	ks	0,9m
F533105E	Žlab pro prasata S52E-1m	Atro-beton zakončen	ks	1 m
F533105E1	Žlab pro pras. S52E-0,1m	Atro-beton zakončen	ks	0,1m
F533105E2	Žlab pro pras. S52E-0,2m	Atro-beton zakončen	ks	0,2m
F533105E3	Žlab pro pras. S52E-0,3m	Atro-beton zakončen	ks	0,3m
F533105E4	Žlab pro pras. S52E-0,4m	Atro-beton zakončen	ks	0,4m
F533105E5	Žlab pro pras. S52E-0,5m	Atro-beton zakončen	ks	0,5m
F533105E6	Žlab pro pras. S52E-0,6m	Atro-beton zakončen	ks	0,6m
F533105E7	Žlab pro pras. S52E-0,7m	Atro-beton zakončen	ks	0,7m
F533105E8	Žlab pro pras. S52E-0,8m	Atro-beton zakončen	ks	0,8m
F533105E9	Žlab pro pras. S52E-0,9m	Atro-beton zakončen	ks	0,9m

katalogové číslo	popis součásti		jednotky
F533105K	Přepážka pro S 52	Atro-beton	ks

## ŽLABY POLYMER- BETONOVÉ

### Žlab pro prasata S52

20.3.2009

délka max	1000 mm
šířka	520 mm
výška	190 mm
hmotnost	34 kg/m

hmotnost 36 kg/m

### Přepážka pro S52

20.3.2009

DOCHOV	VÝKRM	PRASNICE	KANCI
D	V	P	K

## KORYTA NEREZOVÁ

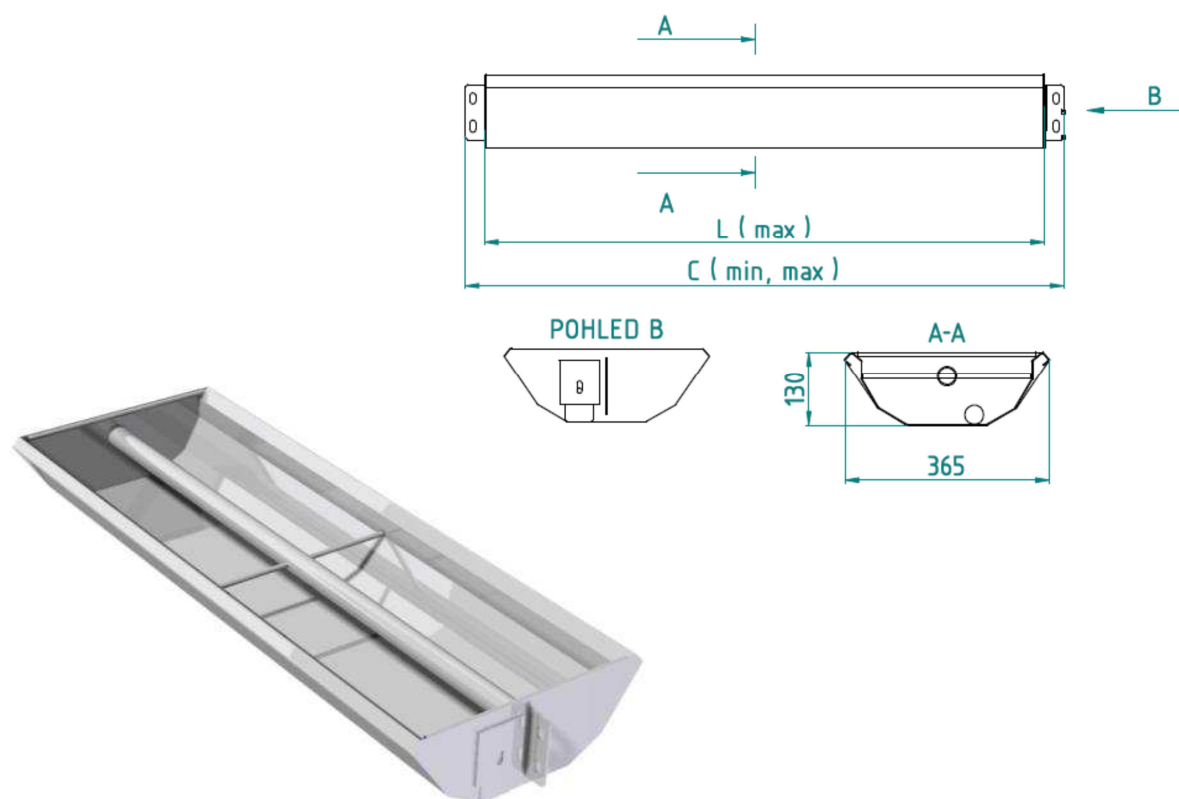

## Koryta oboustranná

24.3.2010

katalogové číslo	popis součásti	šířka [mm]	výška [mm]	C min [mm]	C max [mm]	L max [mm]	hmotnost [kg/bm]	objem [l/bm]
F3361601N	koryto KDSO - 1120	364	130	xxx	1074	1000	8,8	34
F3361602N	koryto KDSO - 1620			1074	1574	1500		
F3361603N	koryto KDSO - 2120			1574	2074	2000		
F3361604N	koryto KDSO - 2620			2074	2574	2500		
F3361605N	koryto KDSO - 3120			2574	3074	3000		

**D V P K**

DOCHOV	VÝKRM	PRASNICE	KANCI
D	V	P	K

C - černé provedení (bez povrchové úpravy), G - galvanicky pozinkovaný, N - nerezový, P - pozinkovaný, Z - žárově zinkovaný

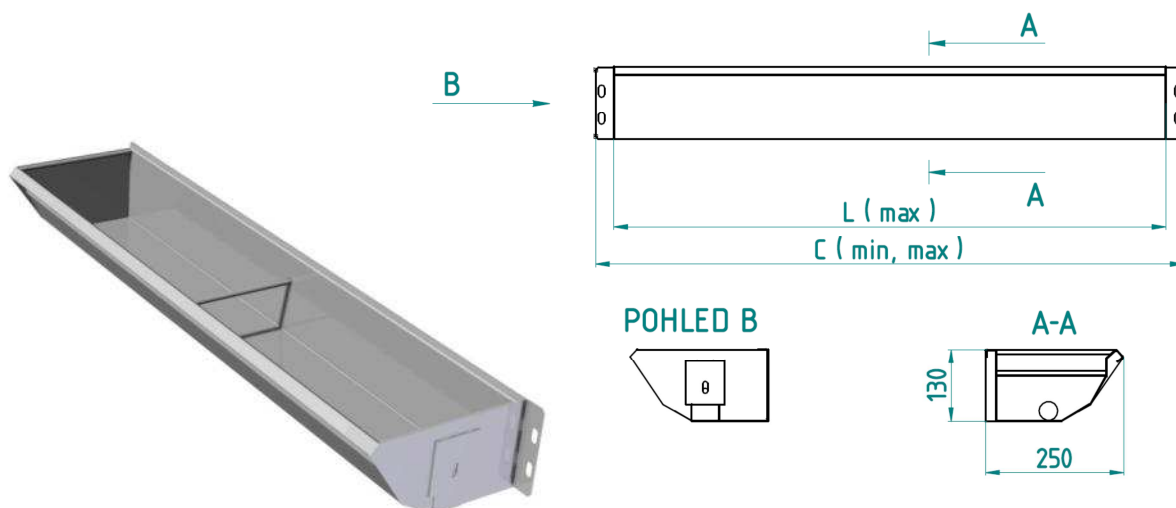

## KORYTA NEREZOVÁ

### Koryta jednostranná pravá

24.4.2010

katalogové číslo	popis součásti	šířka [mm]	výška [mm]	Cmin [mm]	C max [mm]	L max [mm]	hmotnost [kg/bm]	objem [l/bm]
F3361611N	koryto KDSJ - 1120 R	250	130	xxx	1074	1000	4,8	23
F3361612N	koryto KDSJ - 1620 R			1074	1574	1500		
F3361613N	koryto KDSJ - 2120 R			1574	2074	2000		
F3361614N	koryto KDSJ - 2620 R			2074	2574	2500		
F3361615N	koryto KDSJ - 3120 R			2574	3074	3000		

**D V P K**

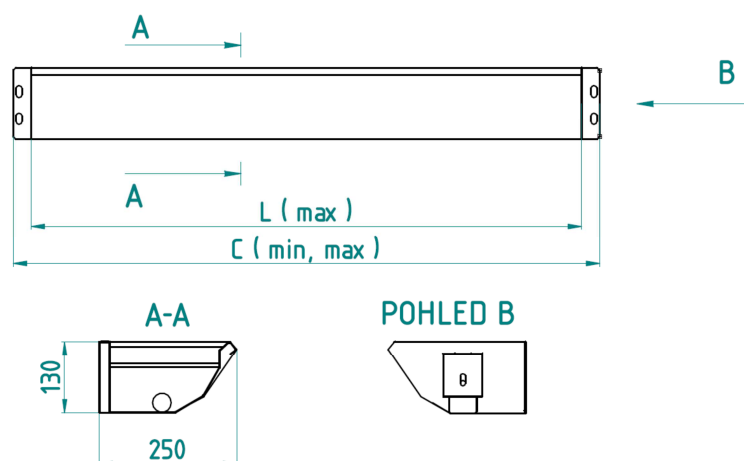

### Koryta jednostranná levá

24.4.2010

katalogové číslo	popis součásti	šířka [mm]	výška [mm]	Cmin [mm]	C max [mm]	L max [mm]	hmotnost [kg/bm]	objem [l/bm]
F3361621N	koryto KDSJ - 1120 L	250	130	xxx	1074	1000	4,8	23
F3361622N	koryto KDSJ - 1620 L			1074	1574	1500		
F3361623N	koryto KDSJ - 2120 L			1574	2074	2000		
F3361624N	koryto KDSJ - 2620 L			2074	2574	2500		
F3361625N	koryto KDSJ - 3120 L			2574	3074	3000		

**D V P K**

DOCHOV	VÝKRM	PRASNICE	KANCI
D	V	P	K

## KORYTA NEREZOVÁ

### Koryto K222N

23.4.2010

délka 380 mm  
šířka 525 mm  
výška 250 mm  
hmotnost 3,0 kg  
objem 20 l



katalogové číslo	popis součásti
F336222N	Koryto K222N

D	V	P	K
---	---	---	---

DOCHOV	VÝKRM	PRASNICE	KANCI
D	V	P	K